

Vue suivant F

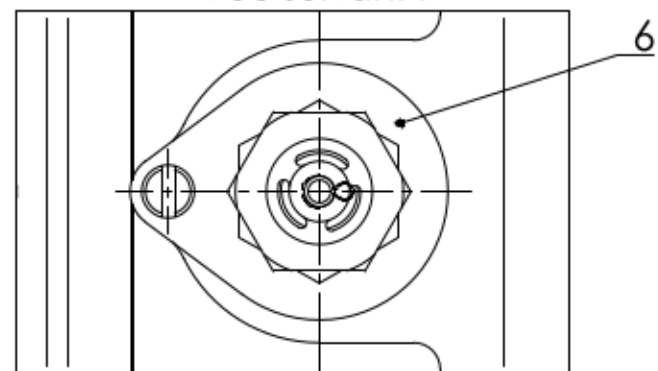

COUPE A-A

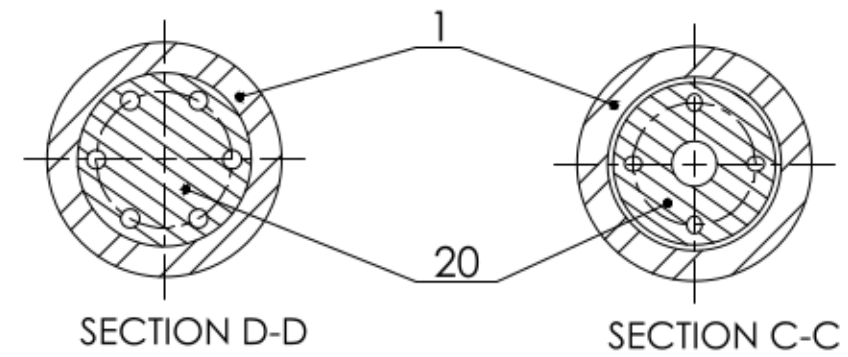
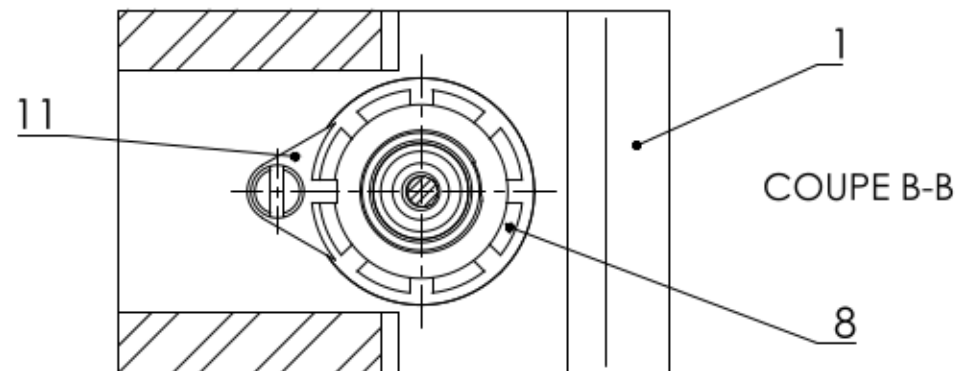
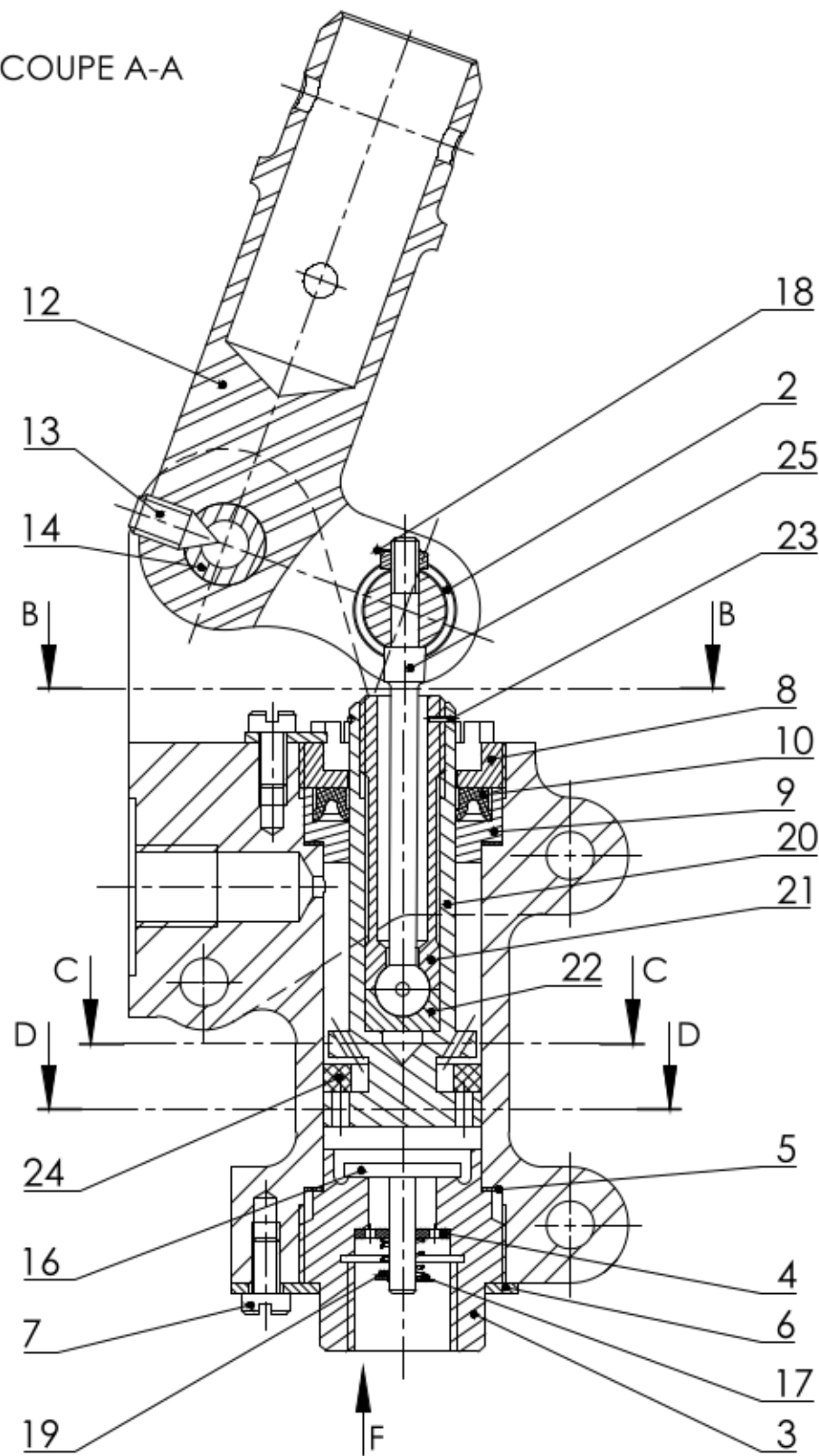

Rep	Nb	Désignation
1	1	Corps de pompe
2	4	Bague
3	1	Siège de clapet
4	1	Guide de clapet
5	2	Joint papier
6	1	Rondelle d'arrêt
7	2	Vis blocage M4-8 à tête cylindrique fendue
8	1	Serre joint
9	1	Boîtier
10	1	Joint
11	1	Rondelle d'arrêt à encoche
12	1	Levier de commande
13	1	Vis pointeau
14	1	Axe de levier
15	1	Rallonge de levier
16	1	Clapet
17	1	Rondelle
18	2	Goupille
19	1	Ressort
20	1	Piston
21	1	Douille de piston
22	1	Siège de piston
23	1	Anneau élastique
24	1	Clapet de refoulement
25	1	Tige de piston
26	1	Ecrou
27	1	Pivot

Pompe manuelle
de secours

Format d'origine : A3

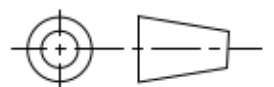

Echelle 1 : 1

Dessiné par : RP